



# Owner's Manual

## BABYBJÖRN TRAVEL COT LIGHT



EN  
DE  
FR  
ES  
PT  
IT  
NL  
SV  
DA  
FI  
RU  
PL

# BABYBJÖRN®







English	4–7
Deutsch	8–11
Français	12–15
Español	16–19
Português	20–23
Italiano	24–27
Nederlands	28–31
Svenska	32–35
Dansk	36–39
Suomi	40–43
Русский	44–47
Polski	48–51



## BABYBJÖRN TRAVEL COT LIGHT

Congratulations on your choice of the BABYBJÖRN Travel Cot Light, which is a practical and stable travel cot that ensures your child can sleep securely and in comfort. The travel cot can be used for newborns and up until your child is around three years of age.

**IMPORTANT!**  
Please read this manual  
carefully before use. Keep  
it for later reference.

### PARTS OF THE BABYBJÖRN TRAVEL COT LIGHT

Refer to these parts when reading the instructions.

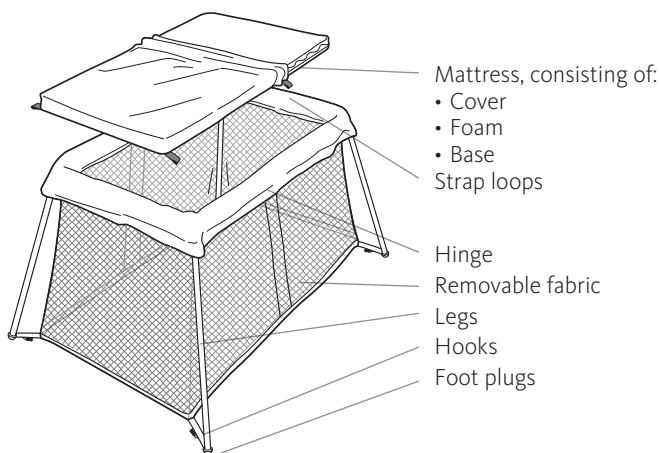

#### IMPORTANT!

Do NOT use the travel cot without the original mattress with base from BABYBJÖRN. Non-usage of the stiffened base can result in your child overturning the cot.

## ASSEMBLING THE COT

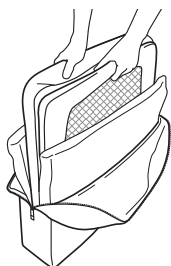

1. Open the bag. Lift out the cot.

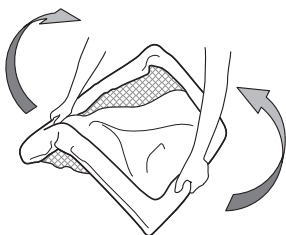

2. Hold the two short sides. Turn the cot so its legs are towards the floor and unfold it with one clear movement so that the legs unfold.



3. Make sure that each leg is locked in place.

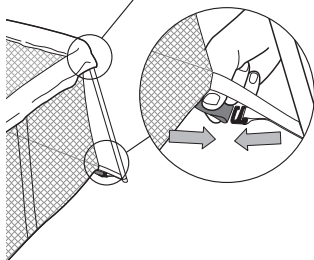

4. Place the mattress inside the cot. Pull the four red strap loops on the underside of the mattress cover through the holes in the bottom of the cot. Fasten each loop to a red hook.

### TECHNICAL INFORMATION

- Weight: 6 kg (including case)
- Height/length/width when transported: 49 x 60 x 14 cm
- Height/length/width when assembled: 82 x 112 x 64 cm
- Mattress: 60 x 105 cm
- Cot fabrics: 100% polyester
- Mattress cover: 70% polyester, 30% cotton
- Mattress cover in UK: 100% Trevira fabric (Polyester)
- The fabrics closest to your child are Oeko-Tex Standard 100, product class 1 - approved for baby products.



## FOLDING UP THE COT

1. Unfasten the hooks. Remove the mattress from the travel cot. Fold up the mattress with the base and place in the bag. Turn the cot upside down.
  2. Once released, fold the legs down and lay them diagonally. Fold up the travel cot. Place the cot in the bag between the folded mattress.
- Release one leg at a time by pulling the legs out. PULL!

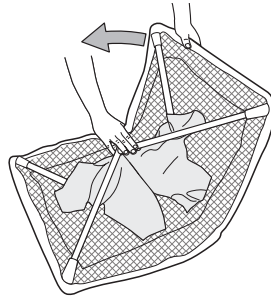
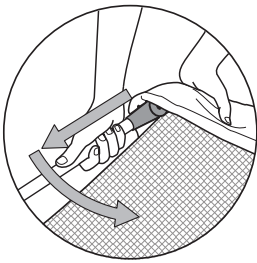

## WASHING THE COT

1. To wash the cot, remove the fabric by opening the four zips on each side of the upper edge.
2. Pull out each foot plug and release the fabric from the legs.

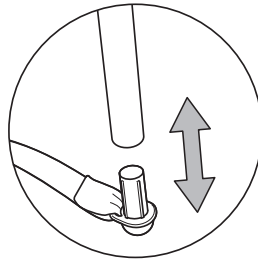
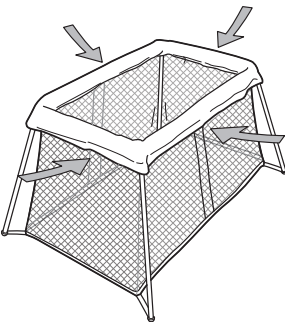

## WASHING INSTRUCTIONS

**Cot fabric:** Machine wash 40 °C. Do not tumble dry. The cot should be assembled when replacing the fabric. Reinsert the foot plugs and then close the zips.

**Mattress cover:** Machine wash 60 °C. (UK: Machine wash 40 °C)

**Mattress foam:** Do not machine wash.

## WARNING

- Do NOT use the travel cot without the original mattress with base from BABYBJÖRN.
- Non-usage of the stiffened base can result in your child overturning the cot.
- Do not use more than one mattress in the cot.
- Always check on the child in the cot regularly.
- To prevent falls: do NOT use the travel cot when the child is able to climb in and out of the cot.
- Do NOT use the travel cot if any part is broken, torn or missing and use only spare parts approved by the manufacturer.
- Do NOT use the travel cot if it is not correctly assembled: all of the legs must be locked in the extended position, all four zips closed and the mattress with the base downwards must be firmly against the bottom of the cot. Check all fittings regularly for security.
- Be aware of the risk of open fire and other sources of strong heat, such as electric bar fires, gas fires, radiator, etc., in the near vicinity of the cot.
- Do NOT leave anything in the cot or place the cot close to another product, which could provide a foothold or present danger of suffocation or strangulation, e.g. strings, blind/ curtain cords, etc.
- Do NOT let the child play with the cot when it is folded up, or if the fabric has been removed.

## BABYJÖRN REISEBETT LIGHT

Herzlichen Glückwunsch zum Kauf Ihres BABYJÖRN Reisebett Light, einem praktischen und stabilen Reisebett, in dem Ihr Kind sicher und geborgen liegt. Das Reisebett kann von Geburt an bis zum Alter von etwa drei Jahren verwendet werden.

**WICHTIG!**  
Lesen Sie diese Gebrauchsanweisung bitte vor der Anwendung genau durch und bewahren Sie sie zur späteren Verwendung auf.

### DIE EINZELNEN TEILE DES BABYJÖRN REISEBETT LIGHT

Orientieren Sie sich beim Lesen der Anleitung an diesen Bezeichnungen.

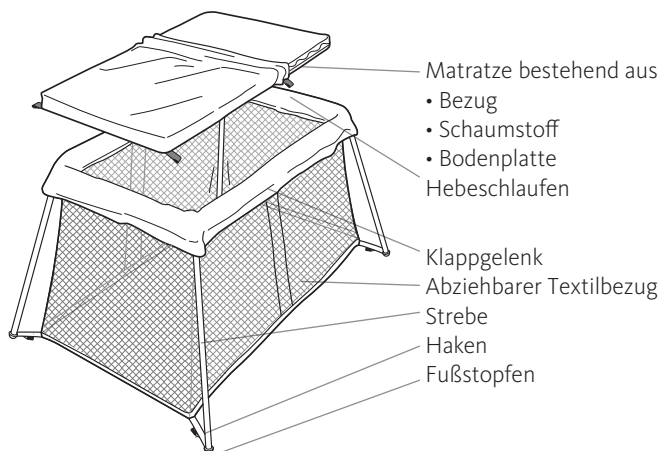

#### WICHTIG!

Das Reisebett darf NICHT ohne die Originalmatratze von BABYJÖRN mit Bodenplatte verwendet werden. Ohne die feste Bodenplatte kann das Kind das Bett umkippen.



## BETT AUFSTELLEN

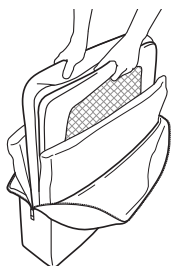

1. Öffnen Sie die Tasche.  
Heben Sie das Bett heraus.

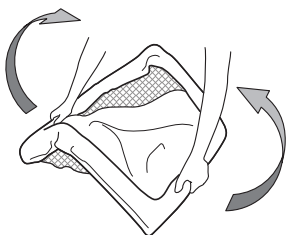

2. Fassen Sie das Bett an beiden Schmalseiten an. Drehen Sie das Bett an den Streben in Richtung Boden und stellen Sie es mit leichtem Schwung auf, sodass die Streben herausgeklappt werden.



3. Sicherstellen, dass alle Beine einrasten.

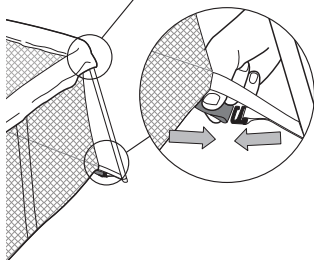

4. Die Matratze in das Bett legen. Die vier roten Hebeschlaufen auf der Unterseite des Matratzenbezuges durch die Öffnungen im Boden des Bettes ziehen. Jede der Schlaufen an einem roten Haken befestigen.

### TECHNISCHE ANGABEN

- Gewicht: 6 kg (einschl. Tasche)
- Höhe/Länge/Breite im Transportzustand: 49 x 60 x 14 cm
- Höhe/Länge/Breite im aufgebauten Zustand: 82 x 112 x 64 cm
- Matratze: 60 x 105 cm
- Textilbezug des Reisebetts: 100 % Polyester
- Matratzenbezug: 70 % Polyester, 30 % Baumwolle
- Die Stoffe, mit denen das Kind direkt in Kontakt kommt, sind nach Öko-Tex Standard 100, Klasse 1 für Babyartikel geprüft und zertifiziert.

## BETT ZUSAMMENKLAPPEN

1. Die Haken lösen. Entfernen Sie die Matratze aus dem Reisebett. Falten Sie die Matratze mit der Bodenplatte nach außen und legen Sie sie in die Tasche. Drehen Sie das Bett herum.

Lösen Sie eine Strebe nach der anderen, indem sie daran ziehen. ZIEHEN!

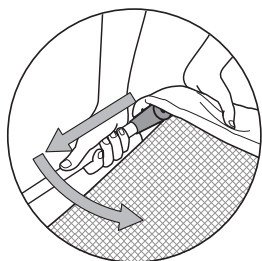

2. Legen Sie jede gelöste Strebe zusammen und diagonal ab.

Falten Sie das Reisebett zusammen. Legen Sie das Bett in die Tasche zwischen die zusammengefaltete Matratze.

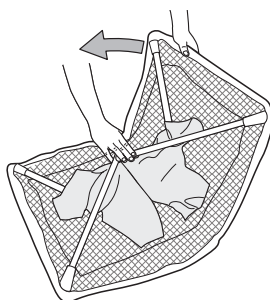

## BETT WASCHEN

1. Um das Bett zu waschen, nehmen Sie den Textilbezug ab, indem Sie die vier Reißverschlüsse auf jeder Bettobenseite öffnen.

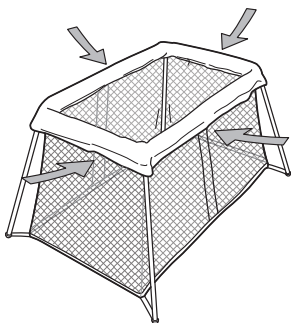

2. Nehmen Sie jeden Fußstopfen heraus und lösen Sie den Textilbezug von den Streben.

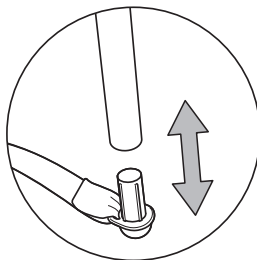

## WASCHHINWEISE

**Textilbezug:** Maschinenwäsche bei 40°C. Nicht im Wäschetrockner trocknen. Das Bett sollte aufgestellt sein, wenn der Textilbezug wieder angebracht wird. Befestigen Sie die Fußstopfen und schließen Sie danach die Reißverschlüsse.

**Matratzenbezug:** Maschinenwäsche bei 60°C.

**Matratzenschaumstoff:** Keine Maschinenwäsche.

## **ACHTUNG!**

- Das Reisebett darf NICHT ohne die Originalmatratze von BABYBJÖRN mit Bodenplatte verwendet werden.
- Ohne die feste Bodenplatte kann das Kind das Bett umkippen.
- Nicht mehr als eine Matratze in dem Kinderbett verwenden.
- Lassen Sie Ihr Kind niemals unbeaufsichtigt im Reisebett.
- Verwenden Sie, um Unfallfälle zu vermeiden, das Reisebett NICHT, wenn das Kind in der Lage ist, allein aus dem Bett zu klettern.
- Verwenden Sie das Reisebett NICHT, wenn ein Teil defekt ist oder fehlt, und verwenden Sie nur vom Hersteller anerkannte Ersatzteile.
- Benutzen Sie das Reisebett NICHT, wenn es nicht korrekt montiert wurde. Alle Streben müssen ausgeklappt und eingerastet und alle vier Reißverschlüsse geschlossen sein. Die Matratze muss mit der Bodenplatte nach unten stabil am Bettboden anliegen. Kontrollieren Sie die richtige Montage regelmäßig.
- Stellen Sie das Bett NICHT in die Nähe von offenem Feuer oder anderen starken Hitzequellen wie elektrische Heizelemente, Gaselemente, Radiatoren usw.
- Hinterlassen Sie nichts im Reisebett, was dem Kind als Kletterhilfe dienen könnte und stellen Sie das Bett NICHT in der Nähe von Gegenständen auf, die eine Erdrosselungs- oder Erstickungsgefahr in sich bergen, z.B. Kordeln, Gardinen-/ Rolloschnüre usw.
- Lassen Sie das Kind NICHT mit dem zusammengeklappten Bett spielen oder wenn der Textilbezug entfernt wurde.

## LIT PARAPLUIE LIGHT BABYBJÖRN

Vous venez d'acquérir un Lit Parapluie Light BABYBJÖRN, félicitations! Ce lit parapluie est stable et pratique, votre enfant y dormira confortablement et en toute sécurité. Il peut s'utiliser dès la naissance de l'enfant jusqu'à l'âge de trois ans environ.

**IMPORTANT!**  
Lire attentivement ce manuel  
avant l'utilisation et le  
conserver pour des besoins  
futurs.

### PIÈCES DU LIT PARAPLUIE LIGHT BABYBJÖRN

Se reporter à ces pièces lors de la lecture des instructions.

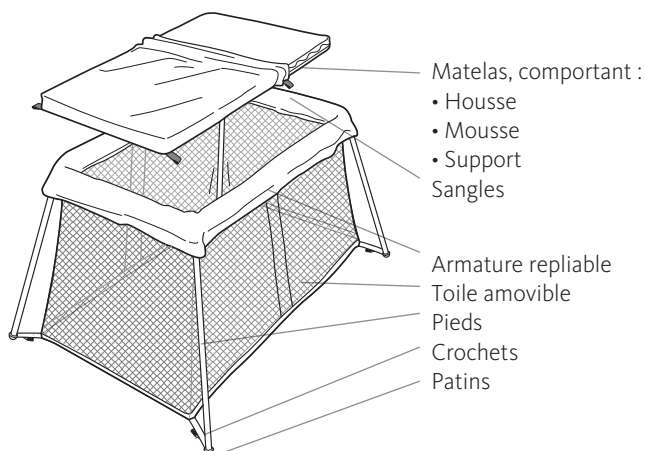

#### IMPORTANT !

NE PAS utiliser le lit parapluie sans le matelas d'origine BABYBJÖRN avec support. Sans ce support rigide, l'enfant risque de faire basculer le lit.

## POUR DÉPLIER LE LIT

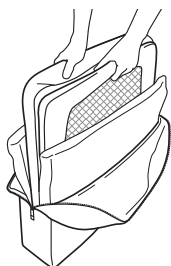

1. Ouvrir le sac. Sortir le lit.

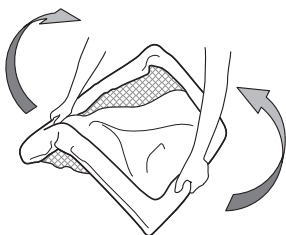

2. Le saisir par les deux côtés courts. L'orienter avec les pieds vers le sol et l'ouvrir avec un mouvement net de manière à déplier les pieds.



3. Assurez-vous que chaque pied soit bien verrouillé.

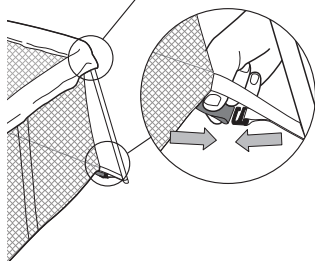

4. Placez le matelas dans le lit. Tirez sur les quatre sangles rouges situées sur la partie inférieure de la housse du matelas et faites-les passer dans les trous situés au fond du. Attachez chaque sangle à un crochet rouge.

### CARACTÉRISTIQUES TECHNIQUES

- Poids : 6 kg (sac compris)
- Hauteur/longueur/largeur en position de transport : 49 x 60 x 14 cm
- Hauteur/longueur/largeur une fois monté : 82 x 112 x 64 cm
- Matelas : 60 x 105 cm
- Toile du lit : 100 % polyester
- Housse du matelas : 70 % polyester, 30 % coton
- Les tissus les plus en contact avec votre enfant sont certifiés conformes selon la norme Öko-Tex Standard 100, classe de produits 1.

## POUR REPLIER LE LIT

1. Détachez les sangles des crochets. Enlever le matelas du lit. Plier le matelas avec le support et le placer dans le sac. Retourner le lit.

Détacher les pieds un par un en TIRANT dessus.

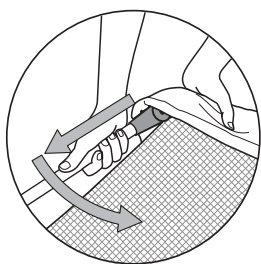

2. Plier le pied détaché et le placer en diagonale.

Replier le lit. Placer le lit à l'intérieur du sac, dans le matelas plié.

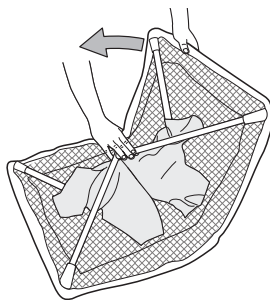

## NETTOYAGE DU LIT

1. Pour nettoyer le lit, retirer la toile en ouvrant les quatre fermetures éclair sur les côtés du bord supérieur.

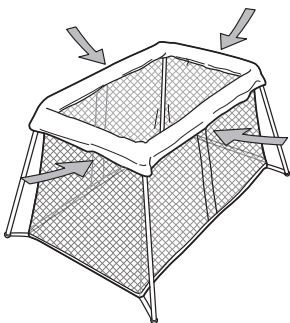

2. Retirer les patins et enlever la toile des pieds.

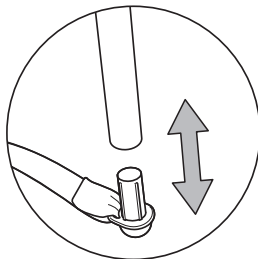

## CONSEILS DE LAVAGE

**Toile du lit :** Lavable en machine à 40°C. Ne pas sécher au tambour. Le lit doit être déplié quand le tissu est remis en place. Fixer les patins puis fermer les fermetures éclair.

**Housse du matelas :** Lavable en machine à 60°C

**Mousse du matelas :** Ne pas laver en machine.

## **ATTENTION!**

- NE PAS utiliser le lit parapluie sans le matelas d'origine BABYBJÖRN avec support.
- Sans ce support rigide, l'enfant risque de faire basculer le lit.
- N'utilisez pas plus d'un matelas dans le lit pour bébé.
- Toujours surveiller l'enfant régulièrement lorsqu'il est dans le lit.
- Pour prévenir les chutes : NE PAS utiliser le lit parapluie quand l'enfant est capable de s'y installer ou d'en sortir.
- NE PAS utiliser le lit parapluie si un élément est cassé, abîmé ou manquant. N'utiliser que des pièces de rechange approuvées par le fabricant.
- NE PAS utiliser le lit parapluie s'il n'est pas correctement assemblé ; tous les pieds doivent être déployés, les quatre fermetures éclair fermées et le matelas (support placé vers le bas) calé au fond. Vérifier régulièrement toutes les fixations.
- Avoir conscience du danger présenté par les flammes nues et autres sources de forte chaleur, comme les chaudières électriques, les feux de gaz, les radiateurs, etc., à proximité du lit.
- Ne rien laisser dans lit et NE PAS placer celui-ci à côté d'un autre produit pouvant servir de marchepied ou présenter un risque de suffocation ou de strangulation, par exemple des ficelles, des cordons de store ou de rideau, etc.
- NE PAS laisser l'enfant jouer avec le lit quand il est replié ou si la toile est retirée.

## CUNA DE VIAJE LIGHT BABYBJÖRN

Enhorabuena por haber elegido la Cuna de Viaje Light BABYBJÖRN, una cuna práctica y estable para los viajes, para que tu bebé duerma seguro y cómodamente. La cuna de viaje puede usarse para un recién nacido y hasta que el niño cumpla 3 años aproximadamente.

**¡IMPORTANTE!**  
 Lea con atención este manual  
 antes de usar el producto.  
 Consérvelo para usarlo en  
 el futuro.

### PARTES DE LA CUNA DE VIAJE LIGHT BABYBJÖRN

Observe estas partes mientras lee las instrucciones.

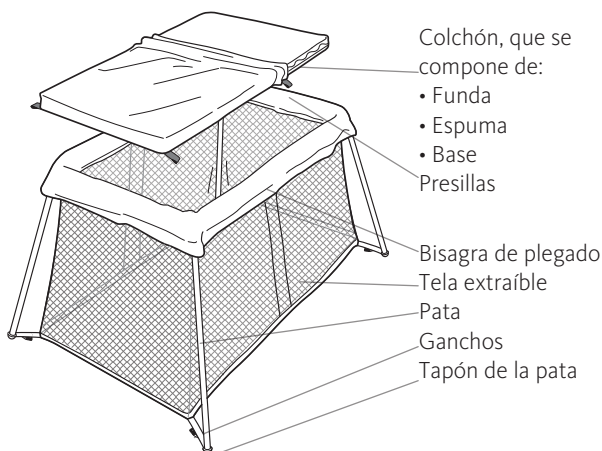

#### ¡IMPORTANTE!

NO utilices la cuna de viaje sin el colchón original de BABYBJÖRN con la base rígida. Sin la base del fondo, el niño puede volcar la cuna.



## MONTAJE DE LA CUNA

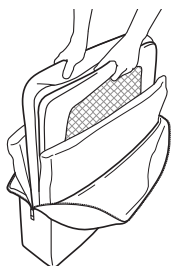

1. Abra la bolsa. Saque la cuna.

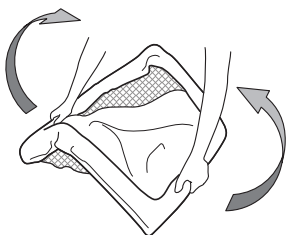

2. Agarre los dos lados cortos. Déle la vuelta a la cuna, con las patas hacia el suelo, y despliéguela con un movimiento firme, de forma que se extiendan las patas hacia afuera.

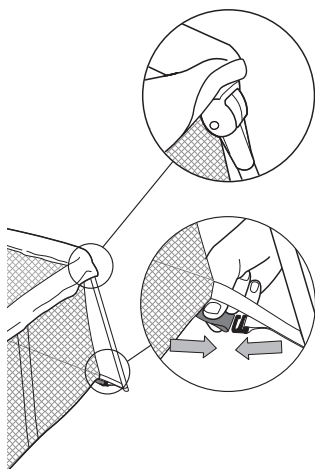

3. Asegúrese de que cada pata quede asegurada en su sitio.

4. Coloque el colchón dentro de la cuna. Tire de las cuatro presillas rojas situadas en las cuatro esquinas en la parte inferior de la funda del colchón y páselas a través de los agujeros en la parte inferior de la cuna. Abroche cada presilla a un gancho rojo.

### INFORMACIÓN TÉCNICA

- Peso: 6 kg (bolsa incluida)
- Altura/longitud/anchura plegada para transporte: 49 x 60 x 14 cm
- Altura/longitud/anchura abierta: 82 x 112 x 64 cm
- Colchón: 60 x 105 cm
- Tela de la cuna: 100% poliéster
- Funda del colchón: 70% poliéster y 30% algodón
- Los tejidos en contacto con el niño cumplen con la norma Oeko-Tex 100, clase 1, para productos para bebés.

## PLEGADO DE LA CUNA

1. Suelte los ganchos. Saque el colchón de la cuna de viaje. Pliegue el colchón e introdúzcalo en la bolsa. Ponga la cuna boca abajo.

Suelte la patas una a una, tirando de las patas. ¡TIRE!

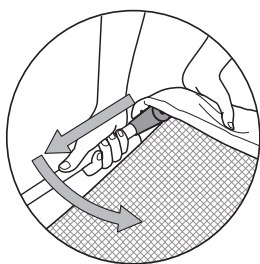

2. Doble las patas sueltas hacia dentro y póngalas en posición diagonal.

Pliegue la cuna de viaje. Introduzca la cuna en la bolsa, dentro del colchón plegado.

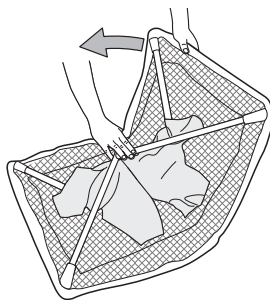

## LAVADO DE LA CUNA

1. Para lavar la cuna, quite la tela abriendo las cuatro cremalleras, una en cada lado del borde superior de la cuna.

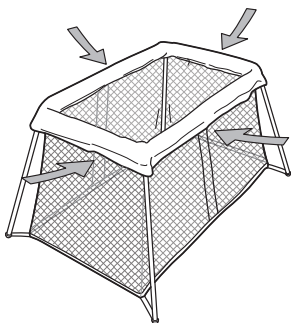

2. Extraiga el tapón de cada una de las cuatro patas y separe la tela de las patas.

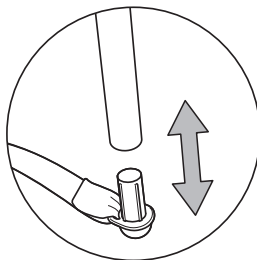

## INSTRUCCIONES DE LAVADO

**Tela de la cuna:** Lavado a máquina 40 °C. No utilice secadora. Debemos desplegar la cuna para colocar la tela en su sitio. Introduzca los tapones en las patas y a continuación cierre las cremalleras.

**Funda del colchón:** Lavado a máquina 60 °C.

**Espuma del colchón:** No lavar a máquina.

## ¡ADVERTENCIA!

- NO utilice la cuna de viaje sin el colchón original de BABYBJÖRN con la base.
- Sin la base rígida, el niño puede volcar la cuna.
- No utilice más de un colchón en la cuna.
- Supervise siempre al bebé en la cuna periódicamente.
- Para prevenir las caídas, NO use la cuna cuando el niño pueda trepar para entrar y salir de ella.
- NO utilice la cuna de viaje con alguna parte rota, desgarrada o ausente, y utilice solamente piezas de repuesto aprobadas por el fabricante.
- NO use la cuna de viaje si no está montada correctamente. Es necesario que las cuatro patas estén fijadas en la posición desplegada, las cuatro cremalleras cerradas y el colchón con la base bien firme contra el fondo de la cuna. Compruebe todos los ajustes periódicamente por razones de seguridad.
- Tenga en cuenta el riesgo de una chimenea abierta y de otras fuentes de calor intenso, tales como calentadores de barras eléctricos, radiadores, etcétera, en las cercanías de la cuna.
- NO deje nada en la cuna, ni la coloque cerca de otro producto que pueda servir de escalera, o constituir peligro de asfixia o estrangulación, tales como cordeles, cuerdas de persianas, etc.
- NO deje que el niño juegue con la cuna cuando esté replegada o cuando no tenga la tela puesta.

## BERÇO DE VIAGEM LIGHT BABYBJÖRN

Parabéns pela sua escolha do Berço de Viagem Light BABYBJÖRN, um berço de viagem estável e prático onde o seu bebé está deitado bem aconchegado e seguro. O berço de viagem pode ser usado desde os primeiros tempos de vida e até cerca de 3 anos de idade.

**IMPORTANTE!**  
Leia este manual com atenção antes de usar. Depois guarde-o para uso posterior.

### PARTES DO BERÇO DE VIAGEM LIGHT BABYBJÖRN

As instruções referem-se a estas peças.

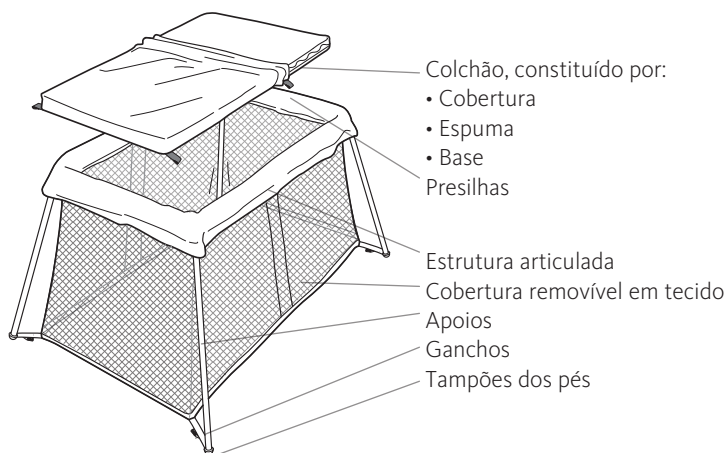

#### IMPORTANTE!

Não use o berço de viagem sem o colchão original BABYBJÖRN com base. Sem a base dura, a criança pode tombar o berço.

## ABRIR O BERÇO

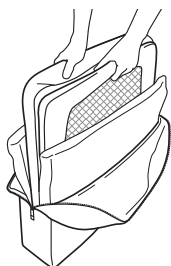

1. Abra a mala. Retire o berço.

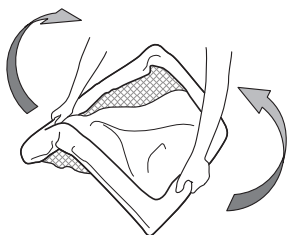

2. Segure nos dois lados mais curtos. Vire o berço, com os apoios para o chão, e abra-o num simples movimento, de modo a que os apoios saiam.



3. Certifique-se de que cada perna está na posição correta.

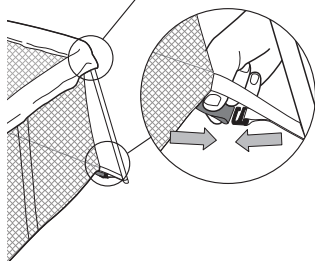

4. Coloque o colchão no interior do berço. Puxe as quatro presilhas vermelhas no verso da cobertura do colchão através dos orifícios existentes na parte inferior do berço. Aperte cada presilha a um gancho vermelho.

### INFORMAÇÕES TÉCNICAS

- Peso: 6 kg (incluindo a mala)
- Altura/comprimento/largura em posição de transporte: 49 x 60 x 14 cm
- Altura/comprimento/largura depois de montado: 82 x 112 x 64 cm
- Colchão: 60 x 105 cm
- Tecido do berço: 100% poliéster
- Cobertura do colchão: 70% Poliéster, 30% Algodão
- Os tecidos próximos do seu filho estão em conformidade com a Norma Oeko-Tex 100, classe de produto 1 – aprovados para produtos para bebés.

## FECHAR O BERÇO

1. Desaperte os ganchos. Tire o colchão do berço de viagem. Dobre o colchão com a base e coloque-o na mala. Vire a cama ao contrário.

Solte um apoio de cada vez puxando pelo mesmo. PUXE!

2. Dobre o apoio solto e coloque-o diagonalmente.

Dobre o berço de viagem. Coloque a cama na mala, entre o colchão dobrado.

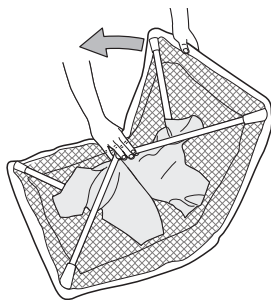
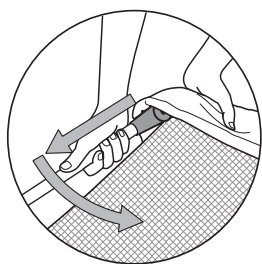

## LAVAR O BERÇO

1. Para lavar o berço, retire o tecido abrindo os quatro fechos de correr de cada lado nos bordos superiores do berço.

2. Retire cada um dos tampões dos pés e solte dos apoios o tecido do berço.

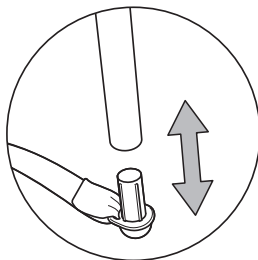
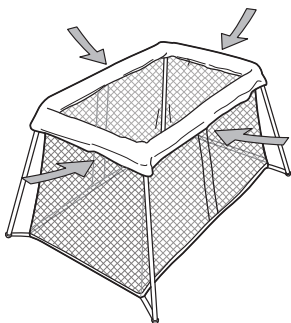

## CONSELHOS DE LAVAGEM

**Tecido do berço:** Lavar na máquina a 40°C. Não usar o secador de tambor rotativo. O berço deve estar aberto quando colocar o tecido novamente. Coloque os tampões nos pés e feche depois os fechos de correr.

**Tecido do colchão:** Lavagem na máquina a 60°C.

**Espuma do colchão:** Não lavar na máquina.

## **AVISO!**

- NÃO use o berço de viagem sem o colchão original BABYBJÖRN com base.
- Sem a base dura, a criança pode tombar o berço.
- Não utilize mais do que um colchão no berço.
- Veja sempre o bebé no berço com muita regularidade.
- Para evitar quedas, NÃO use o berço de viagem quando a criança for capaz de subir para e descer do berço sozinha.
- NÃO use o berço de viagem se alguma das peças estiver danificada incompleta ou faltar, e use apenas acessórios aprovados pelo fabricante.
- NÃO use o berço de viagem se não estiver correctamente montado. Todos os apoios têm de estar bloqueados em posição aberta, os quatro fechos de correr fechados e o colchão com a base para baixo e assente firmemente à base do berço. Verificar regularmente que está tudo certo por questão de segurança.
- Esteja consciente do risco representado por chamas abertas e outras fontes de calor elevado, tais como barras eléctricas ao rubro, chamas de gás, radiadores, etc, nas imediações do berço.
- Nunca deixe nada no berço nem o berço perto de outro produto, que possa servir de degrau ou representar perigo de asfixia ou estrangulamento, por exemplo fios, cordas penduradas ou de cortinas, etc.
- NÃO deixe que a criança brinque com o berço fechado ou com o tecido retirado.

## LETTINO DA VIAGGIO LIGHT BABYBJÖRN

Grazie per aver scelto il Lettino da Viaggio Light BABYBJÖRN, un lettino pratico e robusto dove il tuo bambino dormirà sonni tranquilli. Il lettino da viaggio può essere utilizzato dalla nascita e fino a circa 3 anni.

**IMPORTANTE!**  
**Leggere attentamente questo manuale prima dell'uso.**  
**Conservare per riferimento futuro.**

### COMPONENTI DEL LETTINO DA VIAGGIO LIGHT BABYBJÖRN

Fare riferimento a tali componenti leggendo le istruzioni.

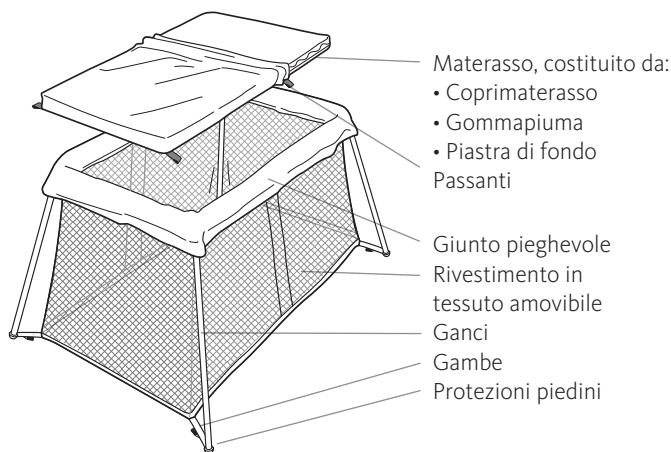

#### IMPORTANTE

NON usare il lettino da viaggio senza il materasso originale BABYBJÖRN con il fondo. In assenza del fondo rigido, il bambino può ribaltare il lettino.



## COME APRIRE IL LETTINO

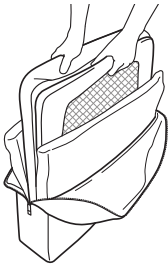

1. Aprire il borsone. Estrarre il lettino.

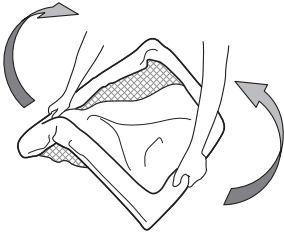

2. Afferrare i due lati corti. Girare il lettino con le gambe verso il pavimento e aprirlo con un movimento deciso, in modo da estrarre le gambe.



3. Assicurati che le gambe siano bloccate in posizione.

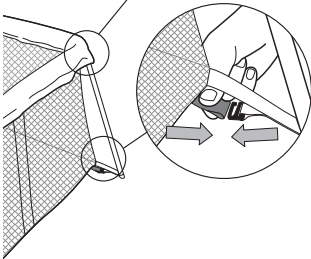

4. Inserisci il materasso dentro il lettino. Fai passare i quattro passanti rossi sul fondo del coprimaterasso attraverso i fori posti sul fondo del lettino. Fissa ogni passante a un gancio rosso.

### DATI TECNICI

- Peso: 6 kg (borsone compreso)
- Altezza/lunghezza/larghezza da ripiegato: 49 x 60 x 14 cm
- Altezza/lunghezza/larghezza da montato: 82 x 112 x 64 cm
- Materasso: 60 x 105 cm
- Tessuto del lettino: poliestere 100%
- Coprimaterasso: 70% poliestere, 30% cotone
- Tutti i tessuti a diretto contatto con il bambino sono certificati Oeko-Tex Standard 100, classe 1, cioè approvati per i neonati.

## COME RIPIEGARE IL LETTINO

1. Togli i passanti dai ganci.  
Togliere il materasso dal lettino.  
Ripiegare il materasso con la piastra di fondo e riporlo nel borsone. Capovolgere il lettino.

Sganciare una gamba alla volta tirandola. TIRA!

2. Ripiegare la gamba sganciata e posizionarla in diagonale.

Ripiegare il lettino da viaggio.  
Riporre il lettino nel borsone, all'interno del materasso ripiegato.

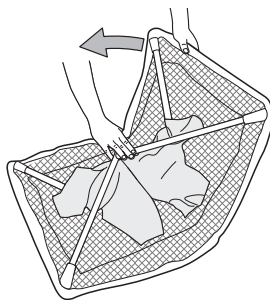
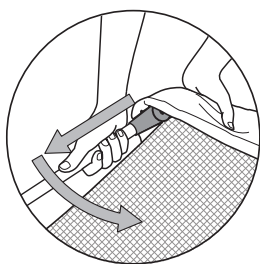

## COME LAVARE IL LETTINO

1. Per lavare il lettino, rimuovere il tessuto aprendo le quattro cerniere su ogni lato del bordo superiore.

2. Estrarre le protezioni dei piedini e staccare il tessuto dalle gambe.

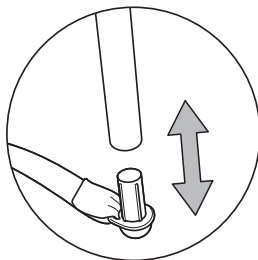
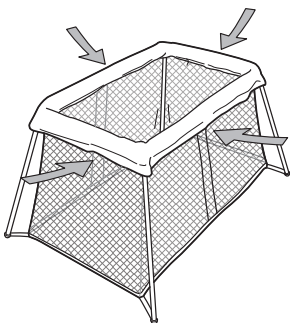

## CONSIGLI PER IL LAVAGGIO

**Tessuto del lettino:** Lavare in lavatrice a 40°C. Non asciugare in asciugatrice. Il lettino deve essere aperto quando viene riposizionato il tessuto. Fissare le protezioni dei piedini e chiudere le cerniere.

**Tessuto del coprimaterasso:** Lavare in lavatrice a 60°C.

**Gommapiuma del materasso:** Non lavare in lavatrice.

## AVVERTENZE!

- NON usare il lettino da viaggio senza il materasso originale BABYBJÖRN con il fondo.
- In assenza del fondo rigido, il bambino può ribaltare il lettino.
- Do not use more than one mattress in the cot.
- Controllare regolarmente il bambino nel lettino.
- Per evitare cadute: non utilizzare il lettino quando il bambino è in grado di entrare ed uscire dal lettino arrampicandosi.
- NON utilizzare il lettino da viaggio in caso di componenti rotti, danneggiati o mancanti e usare esclusivamente parti di ricambio approvate dal costruttore.
- NON utilizzare il lettino da viaggio se non è montato correttamente; tutte le gambe devono essere bloccate in posizione estratta, con tutte e quattro le cerniere chiuse e la base posizionata stabilmente sul fondo del lettino. Controllare regolarmente il montaggio.
- NON collocare il lettino vicino a fiamme libere ed altre fonti di forte calore, come stufette elettriche, cucine a gas, termosifoni ecc.
- NON lasciare nel lettino oggetti su cui il bambino si possa arrampicare o che possano causare soffocamento o strangolamento, ad esempio nastri, corde di tapparelle/tende ecc. Non posizionare il lettino vicino a tali oggetti.
- NON permettere al bambino di giocare con il lettino ripiegato oppure con il rivestimento quando viene rimosso.

## BABYJÖRN REISBEDJE LIGHT

Gefeliciteerd met uw keuze voor het BABYJÖRN Reisbedje Light, dat een praktisch en comfortabel reisbedje is, waarin uw kind knus en veilig ligt. Het reisbedje kan worden gebruikt vanaf de geboorte van uw kind totdat het circa drie jaar oud is.

**BELANGRIJK!**  
Lees dit handboekje alstublieft  
zorgvuldig door voor gebruik.  
Bewaar het voor later gebruik.

### ONDERDELEN VAN HET BABYJÖRN REISBEDJE LIGHT

Bekijk deze onderdelen bij het lezen van de instructies.

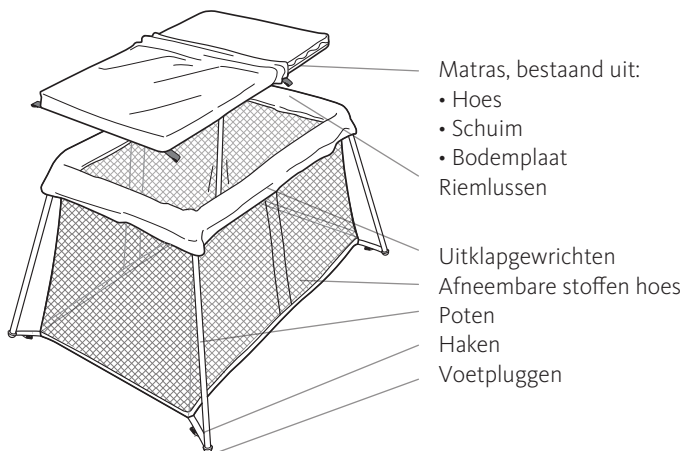

#### **BELANGRIJK!**

Gebruik het reisbedje NIET zonder het originele BABYJÖRN matras met bodemplaat. Zonder de stijve bodemplaat kan het kind het bed doen kantelen.

## UITKLAPPEN VAN HET BEDJE

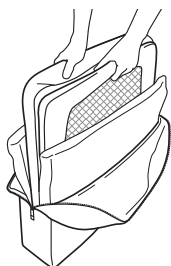

1. Maak de tas open. Til het bedje eruit.

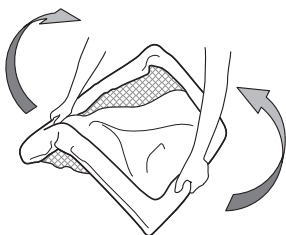

2. Pak de beide korte zijden vast. Draai het bedje met de poten naar de vloer en klap het uit met een duidelijke beweging, zodat de poten worden uitgeklappt.



3. Zorg ervoor dat de poten goed vastzitten.

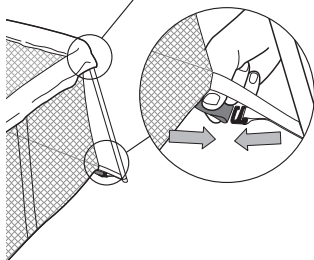

4. Leg de matras in het bedje. Trek de vier rode riemlussen aan de onderkant van de matrashoes door de gaten in de bodem van het bedje. Maak elke lus vast aan een rode haak.

### TECHNISCHE INFORMATIE

- Gewicht: 6 kg (inclusief tas)
- Hoogte/lengte/breedte bij vervoer: 49 x 60 x 14 cm
- Hoogte/lengte/breedte in uitgeklapte stand: 82 x 112 x 64 cm
- Matras: 60 x 105 cm
- Materiaal bedje: 100% polyester
- Matrashoes: 70% polyester, 30% katoen
- De stoffen het dichtst bij het kind zijn in overeenstemming met Oeko-Tex Standard 100, klasse 1, goedgekeurd voor babyproducten.

## INKLAPPEN VAN HET BEDJE

1. Maak de haken los. Haal de matras uit het reisbedje. Vouw de matras met de bodemplaat op en leg dit in de tas. Keer het bedje om.

Maak de poten een voor een los door eraan te trekken.

**TREKKEN!**

2. Klap de losgemaakte poot omlaag en leg deze diagonaal.

Vouw het reisbedje in elkaar. Leg het bedje in de tas, tussen de opgevouwen matras.

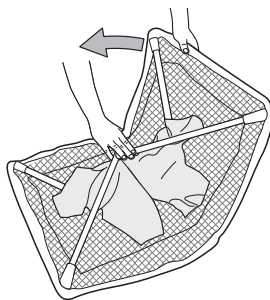
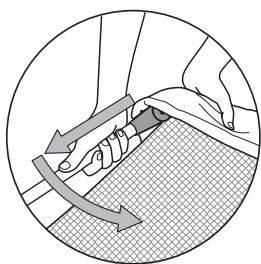

## WASSEN VAN HET BEDJE

1. Om het bedje te wassen verwijdert u de stof door de vier ritssluitingen aan iedere zijde aan de bovenkant van het bedje te openen.

2. De voetpluggen eruit draaien en het bedmateriaal losmaken van de poten.

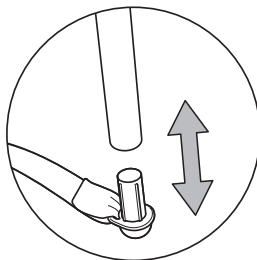
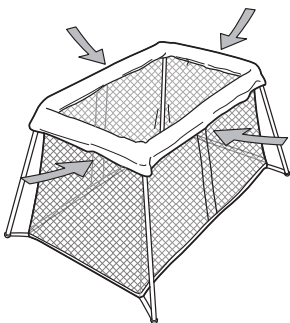



## WASADVIES

**Bedmateriaal:** In de wasmachine op 40 °C. Niet drogen in de droogtrommel. Het bedje moet zijn opgeklapt als de stof weer wordt aangebracht. Zet de voetpluggen vast en sluit daarna de ritsluitingen.

**Matrasmateriaal:** In de wasmachine op 60 °C.

**Matrasschuim:** Niet wassen in de wasmachine.

## **WAARSCHUWING!**

- Gebruik het reisbedje NIET zonder het originele BABYBJÖRN matras met bodemplaat.
- Zonder de stijve bodemplaat kan het kind het bed doen kantelen.
- Gebruik niet meer dan één matras in het bedje.
- Altijd de baby in het reisbedje regelmatig controleren.
- Om vallen te voorkomen het reisbedje NIET meer gebruiken als het kind er zelf in en uit kan klimmen.
- Het reisbedje NIET gebruiken als er een onderdeel kapot is, versleten is of ontbreekt en gebruik alleen reserveonderdelen die door de fabrikant zijn goedgekeurd.
- Het reisbedje NIET gebruiken als het niet correct gemonteerd is; alle poten moeten zijn vergrendeld in uitgeklapte positie, alle vier ritsluitingen gesloten en de matras met de bodemplaat aan de onderkant moet stevig tegen de bodem van het reisbedje liggen. Controleer voor de montage regelmatig.
- Let op voor open vuur en andere sterke hittebronnen zoals elektrische straalkachels, gashaarden, radiatoren etc. in de directe nabijheid van het reisbedje.
- Laat NIETS achter in het reisbedje, of plaats het reisbedje niet in de buurt van een ander product, dat door het kind kan worden gebruikt als opstapje of dat een verstikking- of verwurgingsrisico zou kunnen vormen, b.v. snoeren of luxaflex- of gordijnkoorden, etc.
- Laat het kind NIET spelen met het reisbedje als het is ingeklapt of als de stof is verwijderd.



## BABYBJÖRN RESESÄNG LIGHT

Gratulerar till ditt val av BABYBJÖRN Resesäng Light, som är en praktisk och stabil resesäng där ditt barn ligger ombonat och tryggt. Resesängen kan användas från nyfödd tills barnet är cirka tre år.

**VIKTIGT!**  
Vänligen läs denna manual  
noggrant före användning.  
Behåll den för senare bruk.

### DELAR TILL BABYBJÖRN RESESÄNG LIGHT

Referera till dessa delar när du läser manualen.

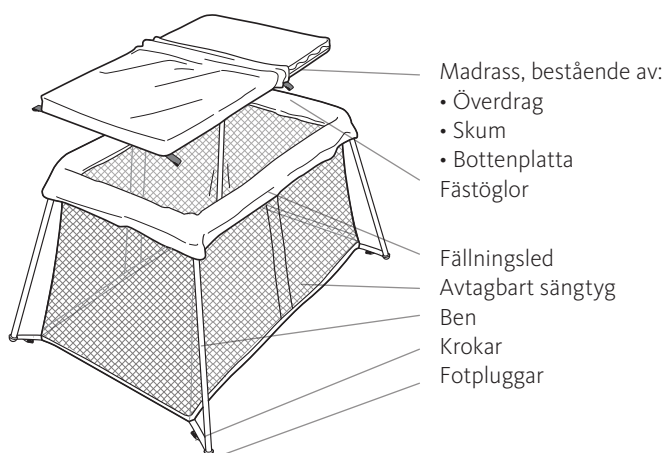

#### VIKTIGT!

Använd EJ resesängen utan originalmadrassen med bottenplatta från BABYBJÖRN. Utan den styva bottenplattan kan barnet välta sängen.



## FÄLLA UT SÄNGEN

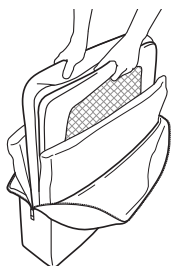

1. Öppna väskan. Lyft ur resesängen.

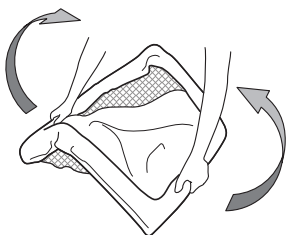

2. Ta tag i båda kortsidorna. Vänd sängen med benen mot golvet och fäll ut den med en distinkt rörelse så att benen fälls ut.



3. Kontrollera att varje ben är låst i utfällt läge.

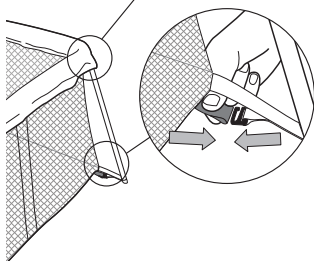

4. Lägg madrassen inuti sängen. Dra var och en av de röda fästöglorna som sitter på undersidan av madrassen genom motsvarande hål i botten på sängen. Fäst varje ögla i motsvarande röd krok.

### TEKNISK INFORMATION

- Vikt: 6 kg (inklusive väska)
- Höjd/längd/bredd i transportläge: 49 x 60 x 14 cm
- Höjd/längd/bredd i utfällt läge: 82 x 112 x 64 cm
- Madrass: 60 x 105 cm
- Sängtyg: 100 % polyester
- Madrassöverdrag: 70 % polyester, 30 % bomull
- Tyget närmast barnet är godkänt för babyprodukter enligt Öko-Tex standard 100, produktklass 1.

## FÄLLA IHOP SÄNGEN

1. Lossa krokarna. Ta ur madrassen ur resesängen. Vik ihop madrassen med bottenplattan utåt och lägg i väskan. Vänd sängen upp och ner.
2. Vik ner det lösgjorda benet och lägg det diagonalt.

Lossa ett ben i taget genom att dra i benet. DRA!

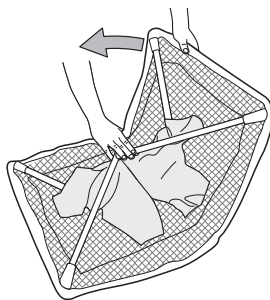
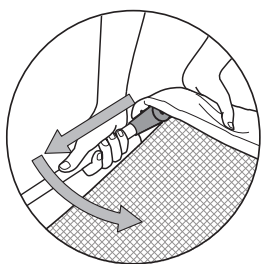

## TVÄTTA SÄNGEN

1. För att tvätta resesängen, ta av tyget genom att öppna de fyra blixtlåsen på vardera sida av sängens överkant.
2. Dra ur varje fotplugg och lossa sängtyget från benen.

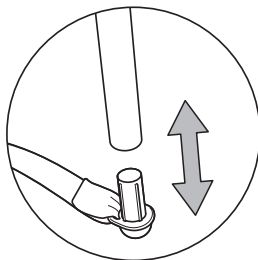
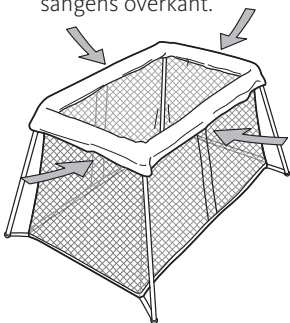



## TVÄTTRÅD

**Sängtyg:** Maskintvätt 40 °C. Torktumla ej. Resesängen bör vara uppfälld när tyget sätts på igen. Sätt fast fotpluggarna och stäng därefter dragkedjorna.

**Madrassöverdraget:** Maskintvätt 60 °C.

**Madrasskummet:** Ej maskintvätt.

## VARNING!

- Använd EJ resesängen utan originalmadrassen med bottenplatta från BABYBJÖRN.
- Utan den styva bottenplattan kan barnet välta sängen.
- Använd inte mer än en madrass åt gången i sängen.
- Lämna aldrig barnet i resesängen utan regelbunden uppsikt.
- För att undvika fallskador ska resesängen INTE användas när barnet lärt sig att klättra i eller ur den.
- Använd INTE resesängen om någon del är trasig eller saknas, och använd endast reservdelar som godkänts av tillverkaren.
- Använd INTE resesängen om den inte är korrekt monterad; alla ben måste vara låsta i utfällt läge, alla fyra blixtlås stängda och madrassen med bottenplattan nedåt ska ligga stadigt mot sängens botten. Kontrollera monteringen regelbundet.
- Placera INTE resesängen nära varma element, öppen brasa eller föremål som kan skada barnet.
- Lämna inget i eller intill resesängen som kan användas som trappsteg för barnet eller som kan medföra stryp- eller kvävningsrisk, t.ex. rep och persiennsnören.
- Låt INTE barnet leka med resesängen när den är hopfälld, eller om tyget är borttaget.



## BABYBJÖRN REJSESENG LIGHT

Tillykke med dit valg af BABYBJÖRN Rejseseng Light, som er en praktisk og stabil rejseseng, hvor dit barn kan ligge lunt og trygt. Rejsesengen kan anvendes fra nyfødt, til barnet er ca. tre år.

**VIGTIGT!**  
Læs venligst denne manual grundigt inden anvendelse. Opbevar den til senere brug.

### DELE AF BABYBJÖRN REJSESENG LIGHT

Det er disse dele, der henvises til i instruktionerne.

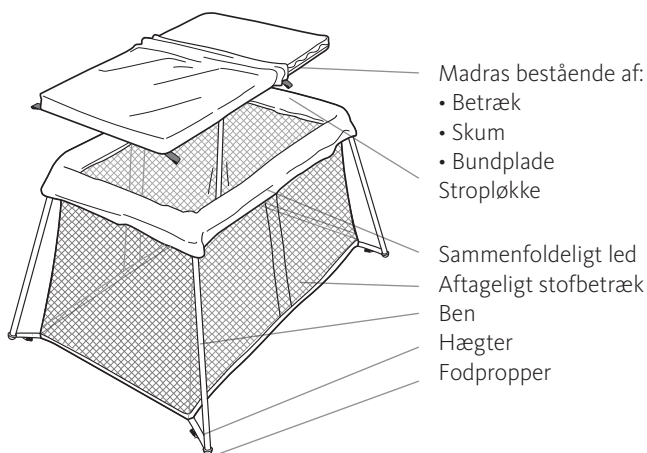

#### VIGTIGT!

Brug IKKE rejsesengen uden originalmadras med bundplade fra BABYBJÖRN. Uden den stive bundplade kan barnet vælte sengen.

## SÅDAN SLÅS SENGEN OP

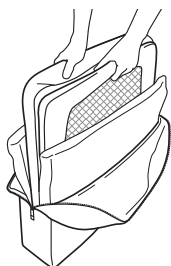

1. Åbn tasken. Løft sengen op.

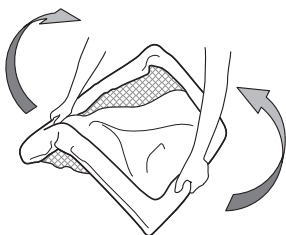

2. Tag fat i begge de korte sider. Vend sengen med benene mod gulvet, og fold den ud med en fast bevægelse, så benene foldes ud.



3. Sørg for, at hvert ben er låst fast på plads.

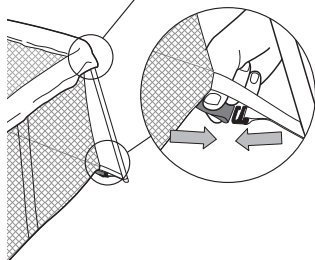

4. Anbring madrassen i rejsesengen. Træk de fire røde stropløkker på undersiden af madrassen gennem hullerne nederst på rejsesengen. Fastgør hver løkke til en rød hægte.

### TEKNISK INFORMATION

- Vægt: 6 kg (inklusive taske)
- Højde/længde/bredde i sammenfoldet position: 49 x 60 x 14 cm
- Højde/længde/bredde i samlet stand: 82 x 112 x 64 cm
- Madras: 60 x 105 cm
- Stof på rejseseng: 100 % polyester
- Madrasbetræk: 70 % polyester, 30 % bomuld
- Det stof, der er tættet på dit barn, er Øko-Tex Standard 100, produktklasse 1 – godkendt til babyprodukter.

## SÅDAN SLÅS SENGEN SAMMEN

1. Løsn hæfterne. Tag madrassen op af rejsesengen. Fold madrassen sammen med bundpladen, og læg den i tasken. Vend sengen op og ned.

Løsn et ben af gangen ved at trække i det. TRÆK!

2. Fold det løsrede ben ned, og læg det diagonalt.

Fold resten af rejsesengen sammen. Læg sengen i tasken mellem den sammenfoldede madras.

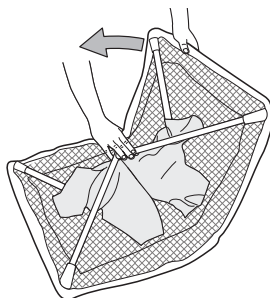
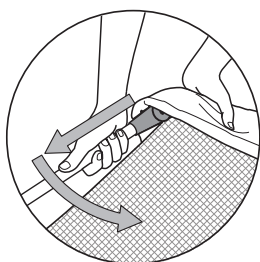

## SÅDAN RENGØRES SENGEN

1. For at rengøre sengen skal stoffet tages af ved at åbne de fire lynlåse på hver side af sengens overkant.

2. Træk hver enkelt fodprop ud, og løsn sengestoffet fra benene.

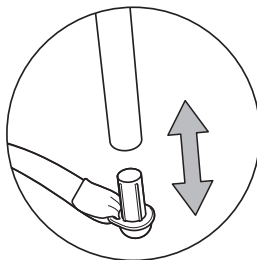
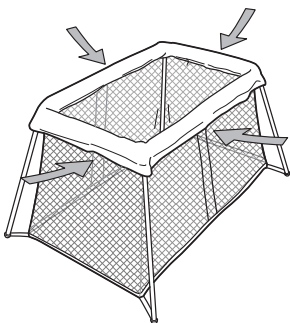

## VASKEANVISNING

**Sengestof:** Maskinvask 40°C. Må ikke tørretumbles. Sengen bør være slået op, når stoffet sættes på igen. Sæt fodpropperne i, og lyn derefter lynlåsene.

**Madrassstoffet:** Maskinvask 60°C.

**Madrasskummet:** Må ikke maskinvaskes.

## **ADVARSEL!**

- Brug IKKE rejsesengen uden originalmadrass med bundplade fra BABYBJÖRN.
- Uden den stive bundplade kan barnet vælte sengen.
- Brug ikke mere end én madrass i sengen ad gangen.
- Sørg for, at barnet altid er under opsyn i sengen.
- Undgå fald ved IKKE at bruge rejsesengen, når barnet er i stand til selv at kravle op i eller ud af sengen.
- Brug IKKE rejsesengen, hvis nogle af dens dele er defekte eller mangler, og brug kun reservedele der er godkendt af producenten.
- Brug IKKE rejsesengen, hvis den ikke er korrekt monteret; alle ben skal være låst i udfoldet position, alle fire lynlåse lukkede og madrassen med bundpladen nedad skal ligge stabilt mod sengens bund. Kontroller monteringen jævnlige.
- Vær opmærksom på risikoen ved åben ild og andre stærke varmekilder såsom elektriske varmeblæsere, gasovne, radiatorer etc. i nærheden af sengen.
- Undgå at efterlade noget i sengen eller placere sengen nær et andet produkt, der kan fungere som trappetrin eller skabe risiko for strangulering eller kvælning, fx sejl garn, snore til rullegardiner etc.
- Lad IKKE barnet lege med sengen, når den er foldet sammen eller stoffet er blevet fjernet.

## BABYBJÖRN MATKASÄNKY LIGHT

Onnittelut BABYBJÖRN Matkasänky Light - tuotteen valinnasta. Se on kätevä ja vakaa matkasänky, jossa lapsesi saa nukkua mukavasti ja turvallisesti. Matkasänky sopii käytettäväksi vastasyntyneestä noin kolmen vuoden ikään.

**TÄRKEÄÄ!**  
Lue tämä käyttöohje tarkasti ennen käyttöä. Sästä ohje myöhempää tarvetta varten.

### BABYBJÖRN MATKASÄNKY LIGHT – OSALUETTELO

Palaa tähän osaluetteloon lukiessasi käyttöohjetta.

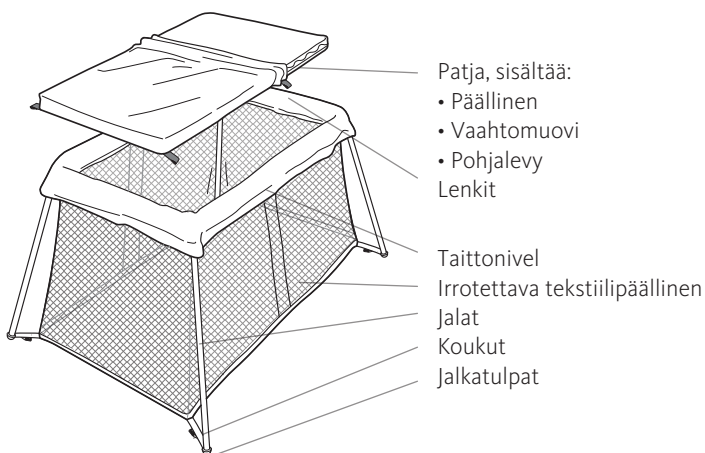

#### TÄRKEÄÄ!

ÄLÄ käytä matkasänkyä ilman BABYBJÖRNIN alkuperäistä patjaa ja pohjalevyä. Ilman jäykkää pohjalevyä lapsi voi kaataa sängyn.



## SÄNGYN AVAAMINEN

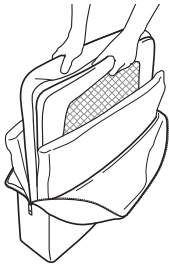

1. Avaa laukku. Nosta sänky ulos.

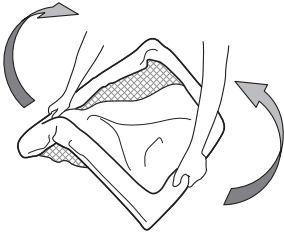

2. Ota kiinni molemmista lyhyemmistä reunoista. Käännä sänky siten, että jalat ovat lattiaa vasten ja avaa se selkeällä liikkeellä niin, että jalat taittuvat ulos.



3. Varmista, että jalat ovat lukkiutuneet paikoilleen.

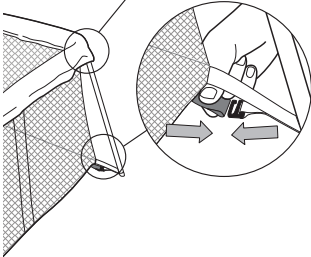

4. Aseta patja sängyn sisään. Vedä päällyslakanan kulmissa olevat neljä lenkkiä sängyn pohjassa olevien reikien läpi. Sujauta punaiset koukut lenkkeihin.

### TEKNISET TIEDOT

- Paino: 6 kg (laukku mukaan lukien)
- Korkeus/pituus/leveys kuljetustilassa: 49 x 60 x 14 cm
- Korkeus/pituus/leveys koottuna: 82 x 112 x 64 cm
- Patja: 60 x 105 cm
- Matkasängyn kankaat: 100 % polyesteriä
- Patjan päällinen: 70 % polyesteriä, 30 % puuvillaa
- Lasta lähimpänä olevat kankaat täyttävät vauvantuotteille asetetut Öko-Tex 100 -standardin luokan 1 vaatimukset.

## SÄNGYN KOKOON TAITAMINEN

1. Ota koukut pois lenkeistä. Poista patja matkasängystä. Taita patja pohjalevyineen kokoon ja aseta se laukkuun. Käännä sänky ylösalaisin.

Irrota yksi jalka kerrallaan vetämällä jalasta. VEDÄ!

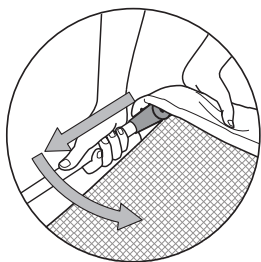

2. Taita irrotettu jalka alas vinoon asentoon.

Taita matkasänky kokoon. Aseta sänky laukkuun kokoon taitetun patjan väliin.

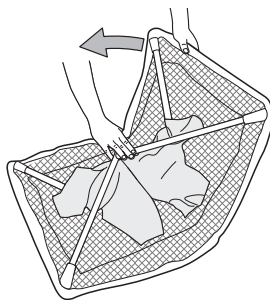

## SÄNGYN PESU

1. Sängyn pesua varten kangas poistetaan avaamalla sängyn yläreunan molemmilla puolilla olevat neljä vetoketjua.

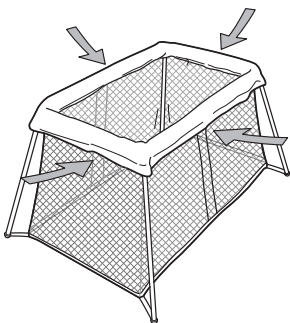

2. Vedä kukin jalkatulppa irti ja irrota sängyn kangas jaloista.

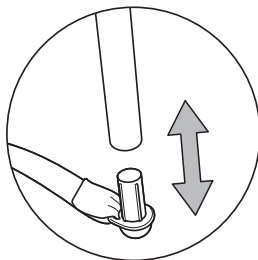

## PESUOHJEET

**Sängyn kangas:** Konepesu 40°C. Ei rumpukuivausta. Sängyn tulee olla avattuna, kun kangas asetetaan takaisin paikalleen. Kiinnitä jalkatulpat uudelleen ja sulje sitten vetoketjut.

**Patjan kangas:** Konepesu 60°C.

**Patjan vaahtomuovi:** Ei konepestävä.

## VAROITUS!

- ÄLÄ käytä matkasänkyä ilman BABYBJÖRNIN alkuperäistä patjaa ja pohjalevyä.
- Ilman jäykkää pohjalevyä lapsi voi kaataa sängyn.
- Käytä yhdessä matkasängyssä vain yhtä patjaa.
- Tarkista tilanne säännöllisesti lapsen ollessa sängyssä.
- ÄLÄ käytä matkasänkyä, kun lapsi pystyy kiipeämään sänkyyn ja sängystä pois, jotta voidaan välttää putoamisia.
- ÄLÄ käytä matkasänkyä, jos jokin osa on vaurioitunut tai puuttuu. Käytä vain valmistajan hyväksymiä varaosia.
- ÄLÄ käytä matkasänkyä väärin koottuna. Kaikkien jalkojen on oltava lukittuina sängyn ollessa avattuna, kaikkien neljän vetoketjun on oltava suljettuina ja patjan tulee olla pohjalevy alaspäin ja tukevasti sängyn pohjaa vasten. Tarkista säännöllisesti kaikkien kiinnitysten turvallisuus.
- Ota huomioon avotulen ja muiden lämmönlähteiden (kuten lämpöpatterit, kaasuhellat, ym.) aiheuttamat vaarat matkasängyn läheisyydessä.
- ÄLÄ jätä sänkyyn tai sängyn läheisyyteen mitään, mitä lapsi voisi käyttää kiipeämiseen, tai mistä voisi aiheutua tukehtumisen tai kuristumisen vaara, esim. narut, rullaverhojen vetimet, jne.
- ÄLÄ anna lapsen leikkiä kokoon taitetulla sängyllä tai sängyllä, josta on poistettu kangas.

## BABYBJÖRN СКЛАДНОЙ МАНЕЖ-КРОВАТЬ LIGHT

Поздравляем вас с вашим выбором BABYBJÖRN Складного Манежа-кровати Light, являющегося собой практичную и стабильную кроватку для поездок, в которой вашему ребенку будет уютно и надежно. Складной манеж-кроватка может использоваться начиная с новорожденного возраста и примерно до трех лет.

**ВАЖНО!**  
Прежде чем пользоваться изделием, внимательно прочитайте данную инструкцию. Сохраните ее для дальнейшего пользования.

### СОСТАВНЫЕ ЧАСТИ BABYBJÖRN СКЛАДНОГО МАНЕЖА-КРОВАТИ LIGHT

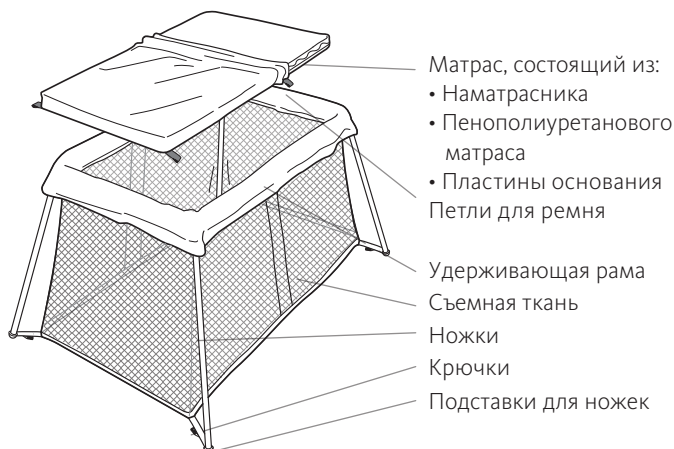

#### Важно!

НЕ пользуйтесь манежем-кроваткой без оригинального матраса BABYBJÖRN с пластиной основания. Без твердой пластины основания манеж-кроватка может перевернуться.

## РАСКЛАДЫВАНИЕ МАНЕЖА-КРОВАТИ

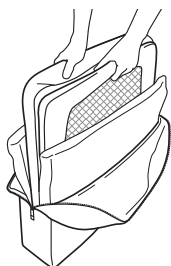

1. Откройте сумку. Достаньте манеж-кровать.

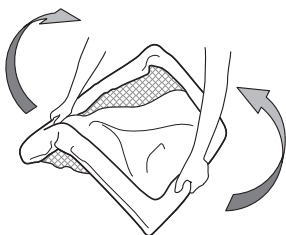

2. Ухватитесь за обе стороны манеж-кровати. Поверните манеж-кровать ножками к полу и, раскрыв его резким движением, дайте ножкам выпасть наружу.



3. Убедитесь, что все ножки установлены правильно и зафиксированы.

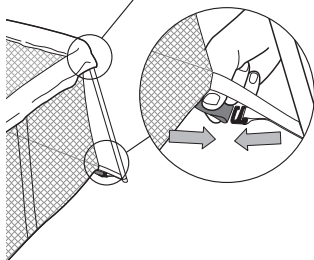

4. Поместите матрас в манеж. Введите четыре красные петли, которые находятся снаружи на чехле матраса, в отверстия у основания манеж-кровати. Закрепите каждую петлю красным крючком.

### ТЕХНИЧЕСКАЯ ИНФОРМАЦИЯ

- Вес: 6 кг (включая сумку)
- Высота/длина/ширина при транспортировке: 49 x 60 x 14 см
- Высота/длина/ширина в установленном состоянии: 82 x 112 x 64 см
- Матрас: 60 x 105 см
- Материал манеж-кровати: полиэстер 100%
- Наматрасник: 70% полиэстер, 30% хлопок
- Текстильные материалы, наиболее близко расположенные к ребенку, соответствуют требованиям стандарта Оеко-Тех 100, класс 1 (изделия для детей).

## СКЛАДЫВАНИЕ МАНЕЖА-КРОВАТИ

### 1. Отстегните крючки.

Достаньте матрас из манеж-кровати. Сложите матрас с пластиной основания и положите в сумку. Разверните манеж-кровать вверх ножками.

Освободите поочередно каждую ножку, потянув за нее. Потяните на себя!

### 2. Сложите ножки и положите их по диагонали.

Сложите манеж-кровать. Положите его в сумку, посередине сложенного матраса.

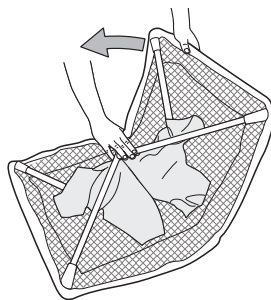
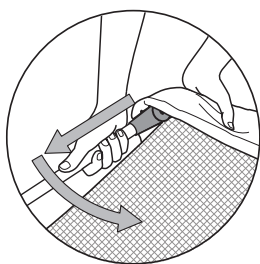

## СТИРКА МАНЕЖА-КРОВАТИ

1. Чтобы постирать манеж-кровать, снимите ткань, открыв четыре молнии по верхнему канту манеж-кровати.

2. Достаньте все четыре подставки и снимите ткань с ножек.

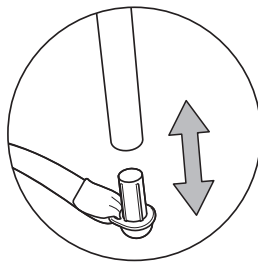
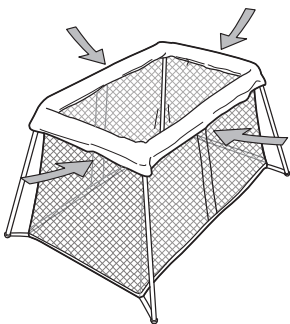

## ИНСТРУКЦИЯ ПО СТИРКЕ

**Ткань манежа-кровати:** Машинная стирка 40°C.  
Машинная сушка запрещена. Ткань надевается на собранную кровать. Установите подставки для ножек и после этого застегните молнии.

**Наматрасник:** Машинная стирка 60°C.  
**Пенополиуретановый матрас:** Машинная стирка запрещена.

## **ВНИМАНИЕ!**

- НЕ пользуйтесь манежем-кроватью без оригинального матраса BABYBJÖRN с пластиной основания.
- Без твердой пластины основания манеж-кровать может перевернуться.
- В манеже-кровати нельзя использовать более одного матраса.
- Обязательно регулярно наблюдайте за ребенком в манеже-кровати. В целях предотвращения риска падения, не пользуйтесь складным манежем-кроватью, когда ребенок научится сам влезать и вылезать из него.
- НЕ пользуйтесь складным манежем-кроватью, если какая-то из частей сломана, порвана или отсутствует. Пользуйтесь только теми запасными частями, которые одобрены изготовителем.
- НЕ пользуйтесь складным манежем-кроватью, если он неправильно собран. Все ножки должны быть зафиксированы в расставленном положении, все четыре молнии застегнуты, а матрас с пластиной основания должен прочно лежать на дне манежа-кровати. В целях безопасности регулярно проверяйте все детали.
- Учтите, что манеж-кровать не следует располагать в непосредственной близости от открытого пламени и других источников сильного нагрева, являющихся факторами риска – таких как электрические камины, газовые плиты, батареи отопления и т.д.
- НЕ оставляйте в манеже-кровати или возле него предметы, которыми ребенок может воспользоваться в качестве ступеньки, и которые могут привести к опасности асфиксии или удушья, – например, веревки, шнуры жалюзи/ занавесок и т.д.
- НЕ позволяйте ребенку играть со сложенным манежем-кроватью и если его ткань снята.

## ŁÓŻECZKO PODRÓŻNE LIGHT BABYBJÖRN

Gratulujemy wyboru Łóżeczka Podróżnego Light BABYBJÖRN - praktycznego i stabilnego łóżeczka przenośnego, w którym Twoje dziecko może leżeć wygodnie i bezpiecznie. Łóżeczko podróżne przeznaczone jest dla dzieci w przedziale wiekowym od urodzenia do około 3 lat.

**WAŻNE!**  
 Przed przystąpieniem do użytkowania prosimy uważnie przeczytać niniejszą instrukcję i zachować ją, by móc z niej skorzystać także w przyszłości.

### CZĘŚCI ŁÓŻECZKA PODRÓŻNEGO LIGHT BABYBJÖRN

Podczas korzystania z niniejszej instrukcji prosimy odwoływać się do poniższego wykazu części, z których składa się łóżeczko.

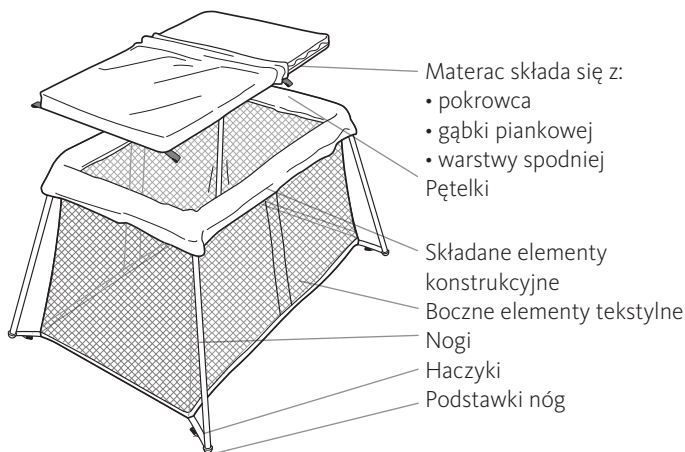

#### WAŻNE!

NIE używaj łóżeczka podróżnego bez oryginalnego materaca BABYBJÖRN z warstwą spodnią. Bez sztywnej warstwy spodniej dziecko może wyrzucić łóżeczko.



## ROZKŁADANIE ŁÓŻECZKA

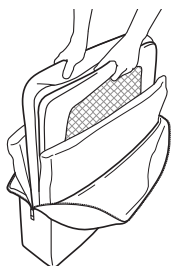

1. Otwórz torbę. Wyjmij łóżeczko.

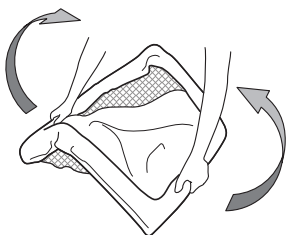

2. Chwyć za dwie krótsze krawędzie. Odwróć łóżeczko nogami do podłogi i rozłóż je spokojnym ruchem tak, aby rozłożyć również nogi.



3. Upewnij się, że każda noga jest dobrze zamocowana i zabezpieczona.

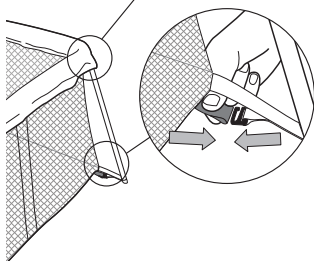

4. Umieść materac w łóżeczku. Przeciągnij cztery czerwone pętelki przyszyte na spodzie pokrowca materaca przez otwory u dołu łóżeczka. Zaczep każdą pętelkę na czerwonym haczyku.

### DANE TECHNICZNE

- Masa: 6 kg (łącznie z torbą)
- Wysokość/długość/szerokość w pozycji transportowej: 49 x 60 x 14 cm
- Wysokość/długość/szerokość rozłożonego łóżeczka: 82 x 112 x 64 cm
- Materac: 60 x 105 cm
- Tkanina pokrycia łóżeczka: 100 % poliester
- Pokrowiec materaca: 70 % poliester, 30 % bawełna
- Elementy tekstylne, z którymi ma kontakt dziecko, posiadają atest zgodnie ze standardem Oeko-Tex 100, klasa 1 dla produktów dla niemowląt.

## SKŁADANIE ŁÓŻECZKA

1. Odczep haczyki. Wyjmij materac z łóżeczka. Złóż materac wraz z dolną warstwą materaca i schowaj do torby. Odwróć łóżeczko „do góry nogami”.

Po kolei poluzuj nogi pociągając za nie. Pociągnij!

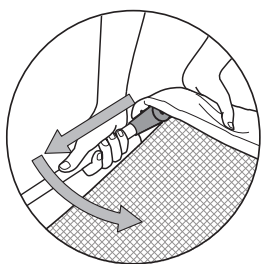

2. Złóż nogi i ułóż je po przekątnej.

Złóż łóżeczko. Włóż łóżeczko do torby pomiędzy złożony materac.

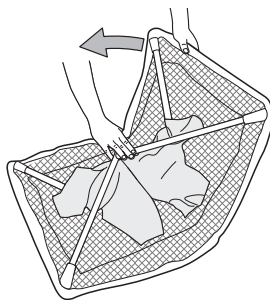

## PRANIE ŁÓŻECZKA

1. Aby wyprać łóżeczko, należy zdjąć tkaninę rozsuwając cztery zamki błyskawiczne na każdej z krawędzi bocznych łóżeczka.

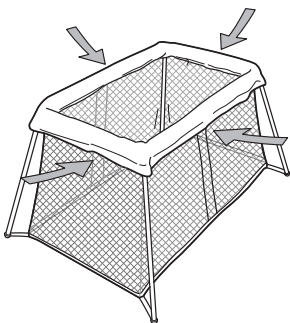

2. Zdejmij podstawkę z każdej nogi i zsuń materiał z nóg łóżeczka.

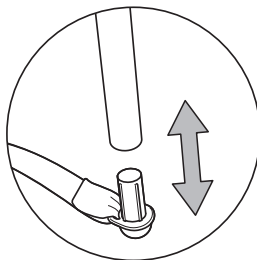

## WSKAZÓWKI DOTYCZĄCE PRANIA

### Tkanina pokrycia łóżka:

Pranie w pralce automatycznej 40°C. Nie suszyć w suszarce bębnowej. Łóżeczko powinno być rozłożone, kiedy ponownie naciąga się materiał. Włóż na miejsce podstawki nóg, a następnie zasunąć zamki błyskawiczne.

**Tkanina na materacu:** Pranie w pralce automatycznej 60°C.

**Pianka w materacu:** Nie można prać w pralce automatycznej.

## ⚠ UWAGA!

- NIE używaj łóżeczka podróznego bez oryginalnego materaca BABYBJÖRN z warstwą spodnią.
- Bez sztywnej warstwy spodniej dziecko może wywrócić łóżeczko.
- Nie wkładaj do łóżeczka więcej niż jednego materaca.
- Regularnie doglądaj dziecka znajdującego się w łóżeczku.
- NIE używaj łóżeczka, gdy dziecko jest w stanie po nim się wspinać, samo do niego wejść lub z niego wyjść. Grozi to upadkiem.
- NIE używaj łóżeczka podróznego, jeśli któraś jego część jest uszkodzona lub jej brakuje. Stosuj wyłącznie części zamienne zatwierdzone przez producenta.
- NIE korzystaj z łóżeczka podróznego, jeśli nie jest ono prawidłowo zmontowane; wszystkie nogi w położeniu rozstawionym muszą być zabezpieczone, wszystkie cztery zamki błyskawiczne - zasunięte, a materac skierowany dołu musi być dobrze ułożony na spodzie łóżeczka. Sprawdzaj regularnie, czy łóżeczko jest dobrze zmontowane.
- NIE stawiaj łóżeczka blisko kominka, grzejników lub innych silnych źródeł ciepła.
- NIE zostawiaj w łóżeczku niczego, co mogłoby posłużyć dziecku jako schodek lub spowodować ryzyko uduszenia lub udławienia się dziecka (np. sznurek, przepaska, tasiemka, taśma do zasłon itp.). Nie stawiaj łóżeczka w pobliżu przedmiotów mogących stanowić zagrożenie.
- NIE pozwalaj dziecku bawić się łóżeczkiem, gdy jest ono złożone lub gdy zdjęta jest tkanina.



<b>Australia</b>	Tel: +61 395 858 199
<b>Austria</b>	Tel: +49 (0) 810 333 39 01
<b>Belgium</b>	Tel: +46 (0) 370 838 63
<b>Canada</b>	Tel: +1 866 424 02 00
<b>Czech Republic</b>	Tel: +420 608 774 462
<b>Denmark</b>	Tel: +45 339 394 99
<b>Finland</b>	Tel: +358 020 791 43 13
<b>France</b>	Tel: +33 (0) 800 940 902
<b>Germany</b>	Tel: +49 (0) 180 333 39 01
<b>Greece</b>	Tel: +30 210 202 22 02
<b>Hong Kong</b>	Tel: +852 226 412 82
<b>Hungary</b>	Tel: +420 251 640 127
<b>Ireland</b>	Tel: +44 (0) 844 815 48 13
<b>Israel</b>	Tel: +972 354 079 99
<b>Italy</b>	Tel: +39 046 123 32 00
<b>Japan</b>	Tel: +81 368 010 022
<b>Luxemburg</b>	Tel: +46 (0) 370 838 63
<b>Malaysia</b>	Tel: +603 778 369 68
<b>Norway</b>	Tel: +47 213 194 30
<b>Poland</b>	Tel: +48 227 270 269
<b>Portugal</b>	Tel: +34 902 111 881
<b>Russia</b>	Tel: +7 (812) 320 97 40
<b>Singapore</b>	Tel: +65 651 335 10
<b>Slovenia</b>	Tel: +46 (0) 370 83 50
<b>South Africa</b>	Tel: +27 117 827 688
<b>South Korea</b>	Tel: +82 070 4713 5914
<b>Spain</b>	Tel: +34 902 111 881
<b>Sweden</b>	Tel: +46 (0) 370 838 64
<b>Switzerland</b>	Tel: +41 449 548 800
<b>Taiwan</b>	Tel: +886 225 781 188
<b>The Baltic States</b>	Tel: +46 (0) 370 838 64
<b>The Netherlands</b>	Tel: +31 (0) 768 200 175
<b>Turkey</b>	Tel: +90 (216) 573 62 00
<b>UK</b>	Tel: +44 (0) 844 815 48 13
<b>Ukraine</b>	Tel: +380 445 023 495
<b>USA</b>	Tel: +1 866 424 02 00

# BABYBJÖRN®

Art. 040 • The mark BABYBJÖRN is protected by trademark registrations in several countries.

This product is protected by patent and design registrations in several countries.

Travel Cot Light © BabyBjörn AB, 2005/2013. • © BabyBjörn AB • © BabyBjörn AB, 2014

For more information, please contact [info@babybjorn.se](mailto:info@babybjorn.se) • BabyBjörn AB, SE-330 10 Bredaryd, Sweden

This product features BabyBjörn's characteristic parallel lines design.

[www.babybjorn.com](http://www.babybjorn.com)